

# Modular Floating System CanDOCK

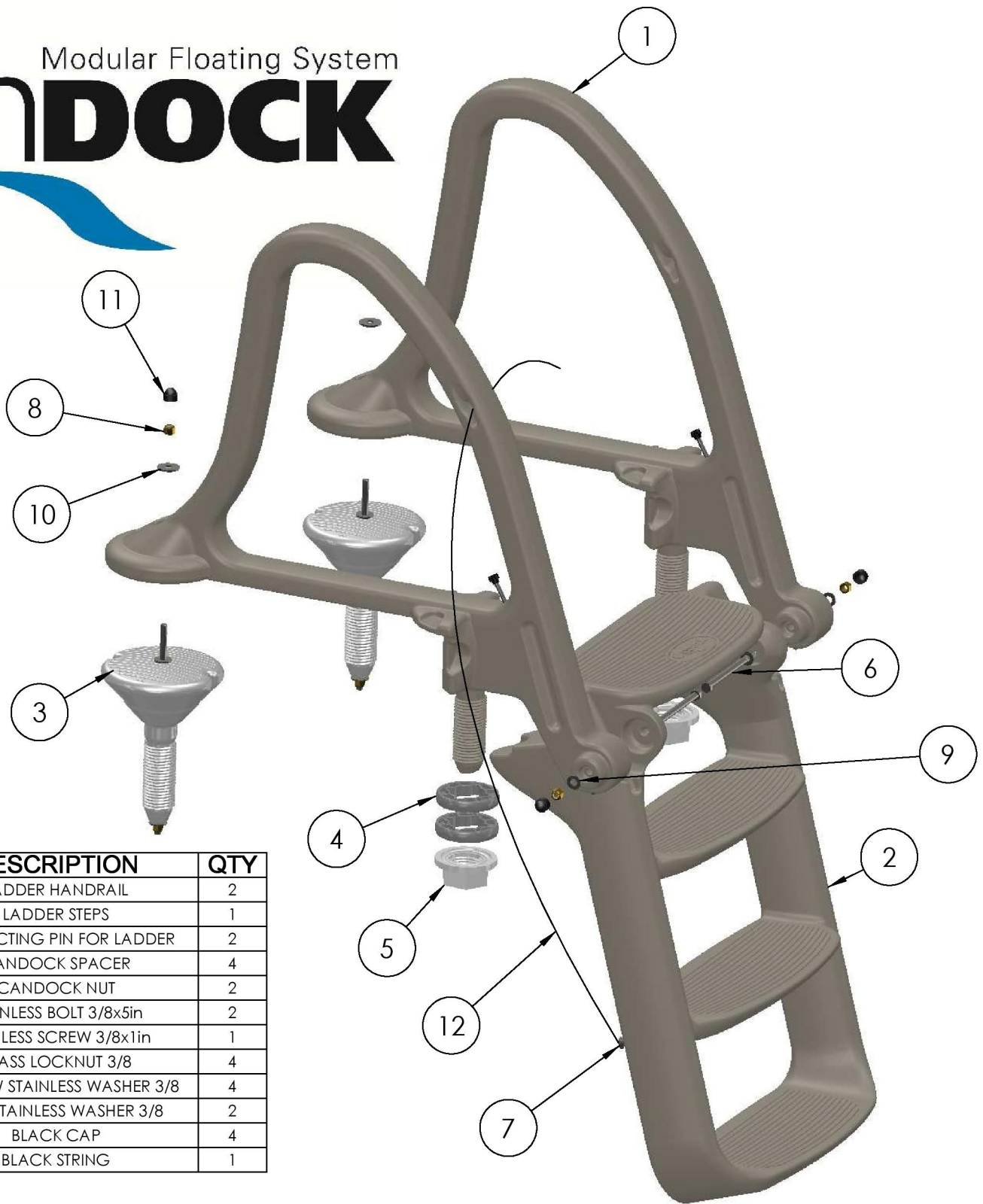

ITEM	DESCRIPTION	QTY
1	LADDER HANDRAIL	2
2	LADDER STEPS	1
3	CONNECTING PIN FOR LADDER	2
4	CANDOCK SPACER	4
5	CANDOCK NUT	2
6	STAINLESS BOLT 3/8x5in	2
7	STAINLESS SCREW 3/8x1in	1
8	BRASS LOCKNUT 3/8	4
9	NARROW STAINLESS WASHER 3/8	4
10	WIDE STAINLESS WASHER 3/8	2
11	BLACK CAP	4
12	BLACK STRING	1

## WARNING

1-THIS LADDER IS NOT A TOY : DO NOT SWING, JUMP, CLIMB ON LADDER SEVERAL PEOPLE ALL AT ONCE.

2-THIS LADDER HAS BEEN DESIGNED FOR A MAXIMUM CHARGE OF 250 lbs (114 Kg).

3-NOT TO BE USED BY CHILDREN UNDER 13 YEAR OLD WITHOUT THE SUPER VISION OF AN ADULT.

4-STEPS MAY BE SLIPPERY DEPENDING ON WEATHER CONDITIONS OR PARTICULAR CONDITIONS OF PLACE YOU ARE.

5-ALWAYS FOLD UP THE LADDER WHEN NOT IN USE.

# CanDOCK

Quai flottant modulaire

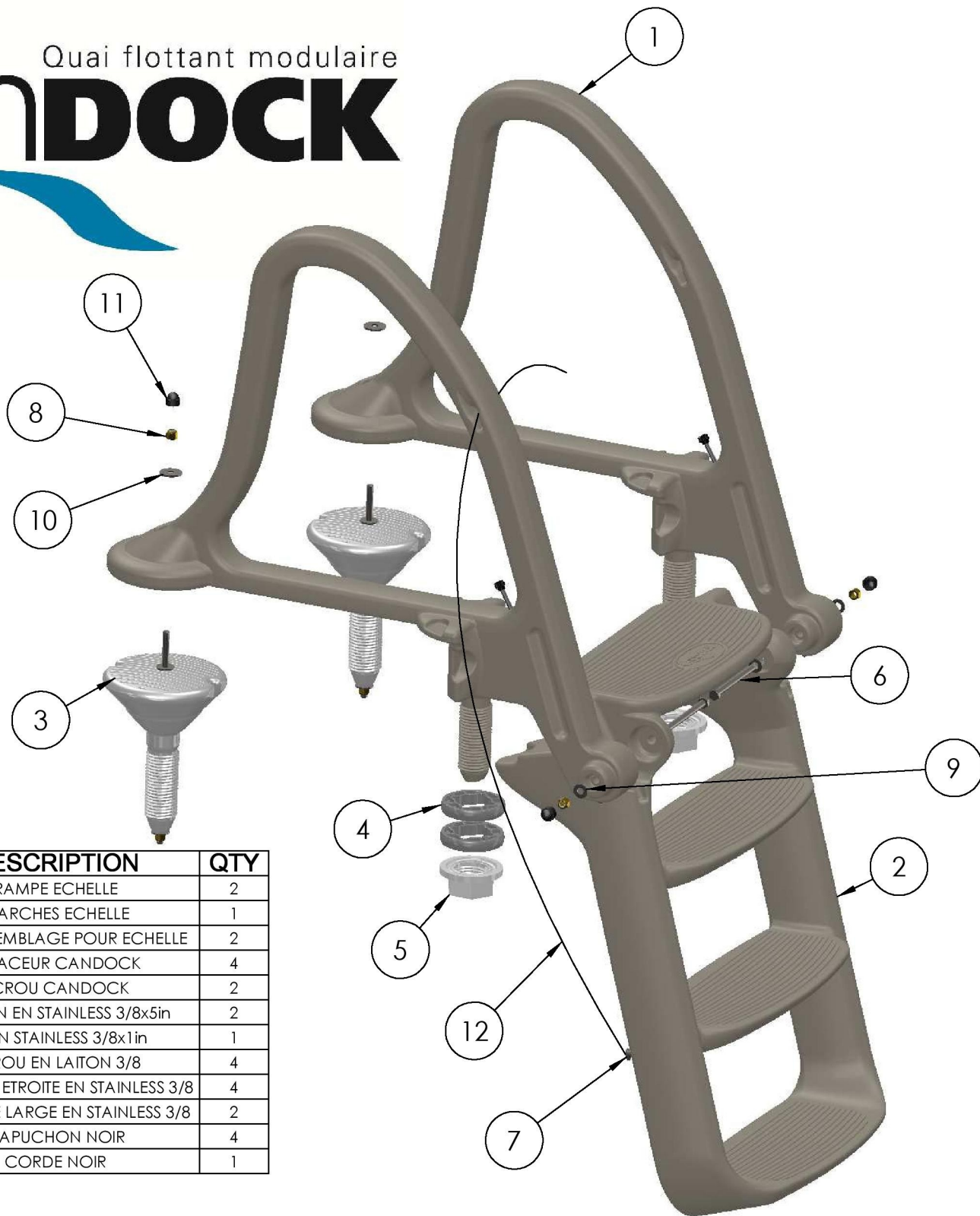

ITEM	DESCRIPTION	QTY
1	RAMPE ECHELLE	2
2	MARCHES ECHELLE	1
3	VIS D'ASSEMBLAGE POUR ECHELLE	2
4	ESPACEUR CANDOCK	4
5	ECROU CANDOCK	2
6	BOULON EN STAINLESS 3/8x5in	2
7	VIS EN STAINLESS 3/8x1in	1
8	ECROU EN LAITON 3/8	4
9	RONDELLE ETROITE EN STAINLESS 3/8	4
10	RONDELLE LARGE EN STAINLESS 3/8	2
11	CAPUCHON NOIR	4
12	CORDE NOIR	1

## ATTENTION

1-CETTE ECHELLE N'EST PAS UN JOUET : NE PAS SE BALANÇER, SAUTER, GRIMPER SUR L'ECHELLE A PLUSIEURS PERSONNE EN MEME TEMPS.

2-CETTE ECHELLE A ÉTÉ CONÇUE POUR UNE CHARGE MAXIMUM DE 250lbs (114Kg).

3-NE PAS UTILISER PAR DES ENFANTS DE MOINS DE 13 ANS SANS LA SUPERVISION D'UN ADULTE.

4-LES MARCHES PEUVENT ÊTRE GLISSANTES SELON LES CONDITIONS MÉTÉOROLOGIQUE OU DU LIEU D'UTILISATION.

5-TOUJOURS REPLIER L'ECHELLE QUAND ELLE N'EST PAS UTILISÉE.